



STOLL

Den NYE
Solid 40-22 P.

STOLL Solid



Allrounderen.
Til alle formål.

Vi løfter ansvar (op på et nyt niveau) - SOLID.

Koncis. Jordnær. Elegant. Det er vores SOLID. Denne frontlæsserarm forener et dynamisk design med den bedste funktionalitet og er selvfølgelig made in Germany. Sats som altid på de bedste. Sats på STOLL.

Overhold absolut den korrekte allokering af svingningsarmen til den på traktoren monterede konsol, information i monteringsvejledningen i nr. (...)



Home of Quality.



ROBUST ELEGANCE.
Vores Solid.



Solid. Allrounderen.

Et væld af anvendelsesmuligheder – det giver den nye Solid dig i otte forskellige modeller: Frontlæsserne er nemme at betjene, yderst pålidelige og passer til din traktor mellem 45 og 135 HK. Der fås som altid hos STOLL passende redskaber til dit behov!

Solid frontlæssere er sammenlignet med andre frontlæssere særligt lette. Derfor er de fremragende til brug i et bakket terræn. Og: De passer til mange brugte traktorer – for STOLL tænker med på tværs af generationerne. Mange familieejede bedrifter og deltidslandmænd glæder sig, når der er nye frontlæsser-løsninger til deres traktors velkendte teknik!

Din fordel med Solid: En ægte STOLL til et optimalt pris-/ydelsesforhold. Inspireret af vores kunders ønsker har STOLL ingeniørerne hermed skabt et funktionelt produkt med fleksible anvendelsesmuligheder. Et optisk og funktionelt highlight på din traktor.



SOLID er et hit til brugte traktorer. En letvægter med stærke ydelsesdata og næsten uendelige anvendelsesmuligheder. Et smart design med et førsteklasses pris-ydelsesforhold.





- + MEKANISK PARALLELFØRING
- + SAMME INDKØRINGSSYSTEM, SOM PÅ PROFILINE FRONTLÆSSERE
- + FREMRAGENDE TIP- OG AFLÆSNINGSVINKEL
- + LAV EGENVÆGT
- + FORBEDREDE YDELSESDATA
- + MODERNE LOOK
- + MULIGT Udstyr: HYDRO-FIX OVERDEL, 3. + 4. VENTILFUNKTION OG COMFORT-DRIVE
- + MULIGHED FOR SPECIALLAKERING

Det bedste resultat med hensyn til løftekraft og –højde. Fremragende resultater med hensyn til stabilitet og læsehastighed. Komfortabel betjening: Solid blev specielt udviklet til alle professionelles behov.

Performer. Kurvevidunder.

Vores hjerte banker for alle drivende kræfter. Også for de, der udlever det, hvad deres hjerte banker for og deres lidenskab under det daglige arbejde med vores produkter. Halvprofessionelle, deltidslandbrug eller hobbylandmænd finder den optimale partner i vores SOLID, når der skal løftes, gribes eller læsses.

Og den er selvfølgelig Made in Germany. Vores SOLID hjælper traktorer mellem 45 og 135 HK med at frigøre deres fulde potentiale. Vi gør vores bedste, fordi vi ved, hvad du præsterer.



LYNHURTIG! FÆRDIG.

STOLL-frontlæsseren er nem at montere og afmontere. Det sørger støttebenene, der kan betjenes uden værktøj og hydraulikforbindelsen, der kan sammenkobles under tryk, for.



Generations- vidunder Indkørings- system.

I over tre årtier har du uden problemer kunnet montere STOLL-frontlæssere på din traktor. Nærlig med Drive-In funktionen. STOLL-indkøringsystemet er konstant blevet videreudviklet optimeret funktionsmæssigt til dig. Den gode nyhed: På trods af alle forbedringer har én ting konsekvent været det samme i 30 år: indkøringsprincippet.

Fordi vi er overbevist om, at det er til din fordel. For så passer også din nye frontlæsser perfekt til vores velkendte konsol. Dette system er i dag en frontlæssers grundlæggende udstyr.

Pålidelig og anvendt over ¼ million gange. I øvrigt en opfindelse fra STOLL. Den originale fra STOLL. Loyal i generationer.

Klar til brug på under to minutter:



1 Under indkøringen glider frontlæsseren op på monteringsdelen, indtil låsestiften rører ved den øverste ende af glideskinnen.



2 Med Hydro-Fix kan alle hydraulikledninger tilsluttes traktoren på én gang. Frontlæsseren hæves en smule for at fastgøre låsestiften i glideskinnens fangkrog.



3 Låsearmen trykkes ned, og frontlæsseren fastgøres sikkert på monteringsdelen. Derefter hæves frontlæsseren yderligere.



4 Støttebenene kan klappes ind og ud uden værktøj.

Et blødt sæde med Comfort-Drive.

Dæmpet kørsel, også i ujævnt terræn – takket være dæmpningssystemet Comfort-Drive

- På veje eller marker: Comfort-Drive kan bruges overalt, hvor jorden er ujævn. Vores Comfort-Drive hjælper især med at eliminere slagene ved kørsel i ujævnt terræn og ved kørsel i høj fart på landevej.
- Denne tilbehørsfunktion reducerer slag fra læsser og redskab – køretøjet skånes. Også førerens ryg siger tak.
- Godt at vide: Den hydrauliske akkumulator er monteret mellem frontlæsserarmen og løftecylinderen og er dermed beskyttet på bedste vis.
- Konklusion: Comfort-Drive er en high-level-løsning fra STOLL.

Hvordan fungerer Comfort-Drive?

Under frontlæsserarmen er der monteret en kvælstoftank. Den er for det første fyldt med olie og for det andet med kvælstof. Her affjedres vibrationer, der opstår under kørslen, ved at olien udvider sig og trykker kvælstoffet tilbage. Fordel: Comfort-Drive er særlig stabil og effektiv til det daglige arbejde.

Denne tilbehørsfunktion reducerer slag fra læsser og redskab – køretøjet skånes. Også førerens ryg siger tak.

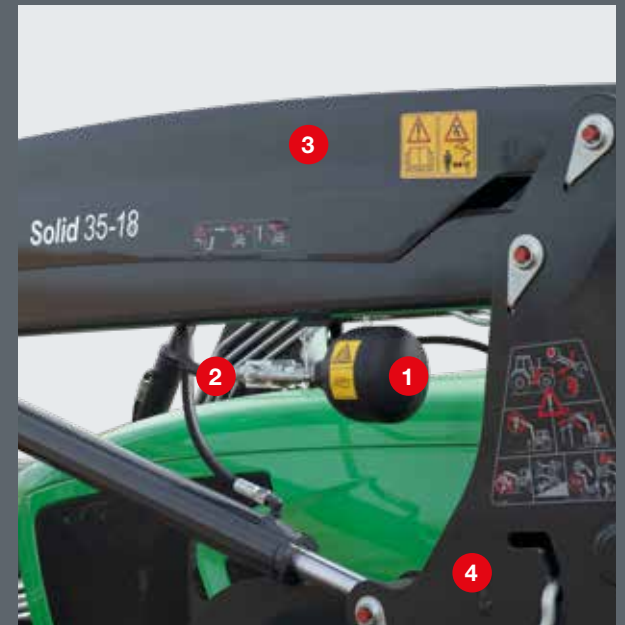

Comfort-Drive sidder beskyttet mellem indkøringssøjlen og frontlæsserarmen. Den kan til- og frakobles med spærrehanen.

- 1 Kvælstofblære
- 2 Spærrehane
- 3 Frontlæsserarm
- 4 Indkøringssøjle



Styr på redskabet.

Redskabsmontering – kun et kortvarigt pitstop.



1 Kør hen mod redskabet og sæt det fast.



2 Vip redskabet opad – låseanordningen går automatisk i indgreb.



3 Sammenkobling af den hydrauliske forbindelse.

Tipvinkel



Alt bliver i skovlen: Takket være den fremragende opadgående tipvinkel tabes der intet materiale under læsningen.

Aflæsningsvinkel



På denne måde tømmes skovlen fuldstændig – redskabets aflæsningsvinkel sørger for, at arbejdet udføres effektivt.

Tredje ventilfunktion



Effektiv brug af hydrauliske redskaber – den tredje ventilfunktion gør en ekstra styreenhed overflødig.



Alle redskaber med Euro-holder passer til Euro-hurtigskifterammer.



Skid Steer hurtigskifterammen giver dig frit udsyn til redskabet – ideel til arbejde med ballespyd eller pallegaffel.

STOLL er med sine tip- og aflæsningsvinkler traditionelt i en klasse for sig. På modeller i denne størrelse er Solid med en opadgående tipvinkel på op til 46 grader og aflæsningsvinkel på maks. 63 grader i en klasse for sig.

Redskabsprogrammet – det perfekte supplement til Solid.

Udover det følelsesmæssige daglige arbejde er den rationelle viden om tal, data og fakta også vigtig for mange af vores kunder. Vi giver dig gerne den nødvendige gennemskuelighed.

Pallegaffel - læsning af paller på den nemme måde. Takket være den stabile konstruktion kan du løfte op til 1.000 kg på én gang med pallegafflen. Tilpas palletændernes afstand efter dine ønsker.



Bestillingsnr.	Løftkraft i kg	Tandlængde i mm	Vægt i kg				
Pallegaffel							
3567980	1.000	1.000	113				
Ramme							
3567990	1.000	–	59				
Pallegaffer (angivet pr. stk.)							
3570700	500	1.000	27				





Wrapballetang – så forbliver dine wrapballer ubeskadiget. Wrapballetangen har ingen skarpe kanter og er specielt udviklet til transport og læsning af wrapballer.

Bestillings-nr.	Åbningsbredde i mm (største/mindste)	Vægt i kg				
3714810	1 400/800	114				

Til rundballer Ø fra 0,80 indtil 1,40 m, **3. ventilfunktion nødvendig**



Skovl til let materiale – ideel til let til middelsvært arbejde. Også dit løse styrtegodt er nemt at læsse med denne skovl.

Bestillings-nr.	Bredde i m	Volumen ophobet i m ³	Volumen strøget i m ³	Vægt i kg			
3550490	1,40	0,45	0,36	99			
3550500	1,60	0,52	0,41	109			
3550510	1,85	0,61	0,48	131			
3550520	2,10	0,70	0,55	171			



Ballespyd – et spyd til alle baller. Transporter rund- og firkantballer nemt og sikkert med ballespyddet. Du kan alt efter anvendelsesformål placere tænderne i 4 positioner i rammen.

Bestillings-nr.	Løftekraft i kg	Tandlængde i mm	Vægt i kg				
3611810	700	2x800	68				
3608420	700	2x1.200	76				
Ramme							
3608430			58				
Tænder							
0476240		800	5				
Tænder							
1330130		1.200	9				

Ballespyddet er udviklet til håndtering af rund- og firkantballer.

Har du endnu ikke fået nok fakta?
Så får du flere her.

Besat af teknik?

Overblik over alle data!

Solid	Type			30-16		35-18		38-20		40-22
				P	H	P	H	P	H	P
Passer til traktorer med en ydelse på kW/HK			KW HK	35-50 45-65		40-60 55-80		50-80 65-100		60-100 80-135
Løftekraft i redskabets omdrejningspunkt	nederst	Q1	daN	1.560		1.810		1.960		2.100
	øverst	Q2	daN	1.220		1.270		1.410		1.530
Løftekraft (skovl) 300 mm før omdrejningspunktet	nederst	N1	daN	1.560	1.310	1.810	1.520	1.960	1.670	2.100
	øverst	N2	daN	1.220	1.000	1.270	1.050	1.410	1.180	1.530
Løftekraft (palle) 900 mm før omdrejningspunktet	nederst	M1	daN	1.560	990	1.810	1.160	1.960	1.300	2.100
	øverst	M2	daN	1.220	740	1.270	780	1.410	890	1.530
Brydningskraft 900 mm foran redskabets omdrejningspunkt		R	daN	1.870	1.590	2.310	1.570	2.360	2.120	2.600
Maks. løftehøjde i redskabets omdrejningspunkt		H	mm	3.010		3.460		3.760		4.080
Læsehøjde (H-210)		L	mm	2.800		3.250		3.550		3.870
Aflæsningshøjde		A	mm	1.920		2.390		2.710		3.040
Aflæsningsbredde		W	mm	600		650		700		785
Gravedybde		S	mm	210		210		210		210
Frontlæsserarmens omdrejningspunkt		B	mm	1.400		1.660		1.780		1.930
Tipvinkel	nederst	X	° grader	43		43		46		46
Aflæsningsvinkel	øverst	Z	° grader	63		63		58		58
Pumpeydelse			l/min	50		50		50		60
Løftetid			Sek.	4		4		5		5
Fylde tid, redskab	nederst		Sek.	1,5		1,5		1,5		1,5
Tømme tid, redskab	øverst		Sek.	1,7		1,7		1,7		1,7
Vægt, frontlæsserarm uden redskab			kg	315	275	335	290	355	315	395

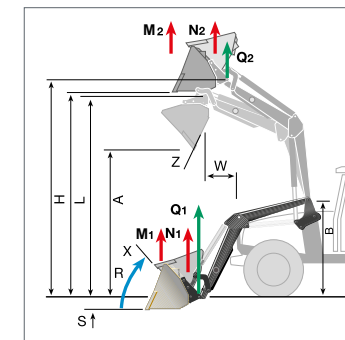

De angivne værdier er gennemsnitsværdier. Afhængigt af traktortypen kan der forekomme afvigelser nedad eller opad.
* På grund af risikoen for, at traktoren vælter, er det kun tilladt at arbejde med frontlæsseren med en egnet kontravægt.

Beregnet med et hydrauliktryk på 195 bar!





Wilhelm STOLL Maschinenfabrik GmbH
Bahnhofstr. 21 | 38268 Lengede
Telefon: +49 (0) 53 44 / 20-222
Fax: +49 (0) 53 44 / 20-49182

www.stoll-germany.com